

Für diese Unterlage behalten wir uns alle Rechte vor, auch für den Fall der Patentierung oder Gebrauchsmusteranmeldung. Sie darf ohne unsere vorherige schriftliche Zustimmung weder vervielfältigt noch sonstwie benutzt, noch Dritten zugänglich gemacht werden.

Mur rot gestempelte oder auf Laufkarte gedruckte Dokumente unterliegen dem Änderungsdienst und sind zur Fertigung freigegeben. Only red stamped or on jobcard printed documents are managed. These documents are approved for production.

All Rights reserved, including possible patents or trademarks. Documents shall not be provided to a third party or duplicated in any form without prior written permission.

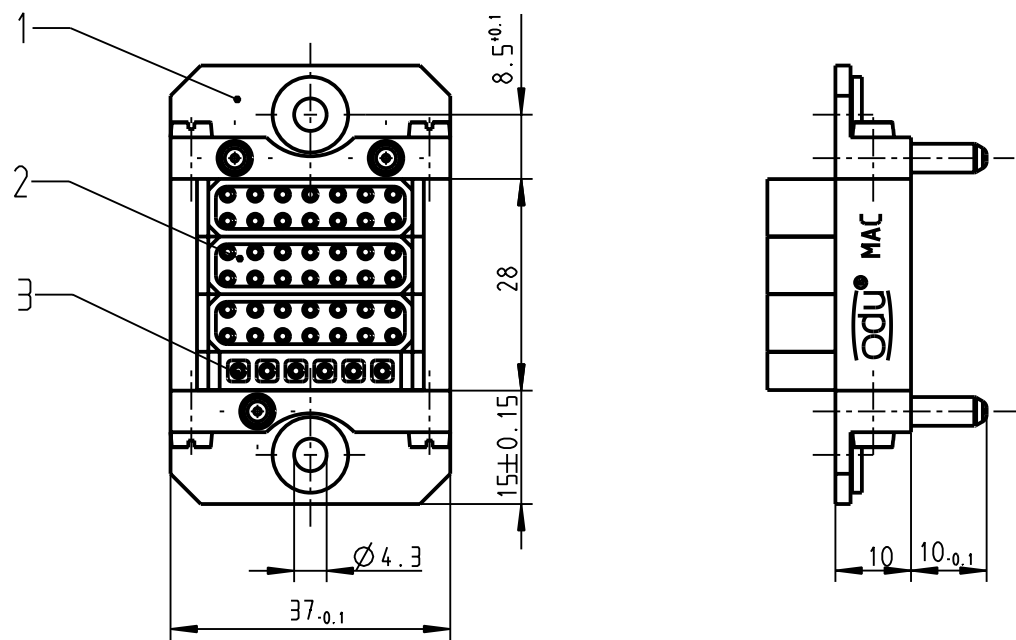

Kontakte auf besondere Bestellung: Nach 006 073

CAD: Pro/ENGINEER

				Maße ohne Toleranzangabe nach mittel DIN ISO 2768		Rohteil: hierzu Stückliste		Rohgew.:		PE-Modell-Nr.:	
				1999 Tag Name		Benennung:		CAD-Nr.:		Bl.:	
				Bearb 22.02. Wieser C.		MAC-Stiftteil		00009694		Maßstab:	
				Gepr.				Zeichnungs Nr.:		Vervielf. Pause	
				Norm.		656 611 011 048 001				Nr.	
Aend-zust.				Aend.-Mittl.		Datum		Name		Ersatz fuer:	
				 otto dunkel gmbh							