

Für diese Unterlage behalten wir uns alle Rechte vor, auch für den Fall der Patenterteilung oder Gebrauchsmustererteilung. Sie darf ohne unsere vorherige schriftliche Zustimmung weder vervielfältigt noch sonstige benutzt, noch Dritten zugänglich gemacht werden.

Nur rot gestempelte oder auf Loufrarte gedruckte Dokumente unterliegen dem Änderungsrecht und sind zur Verfügung freigegeben. Only red stamped or on Loufrarte printed documents are managed. These documents are approved for production.

All Rights reserved, including possible patents or trademarks. Documents shall not be provided to a third party or duplicated in any form without prior written permission.

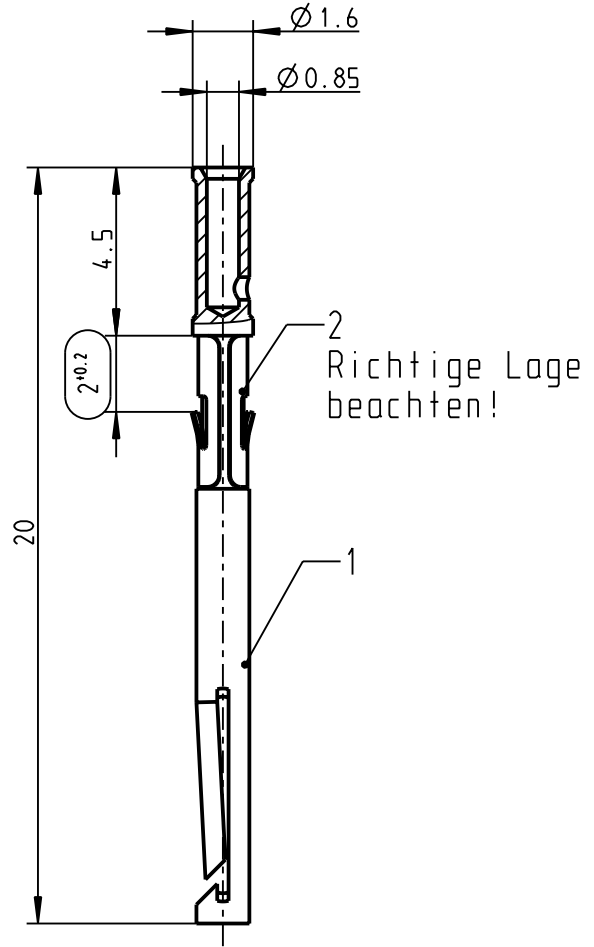

Anschlußquerschnitt: AWG22 - AWG26  
0.38mm<sup>2</sup> - 0.15mm<sup>2</sup>

Quetschwerkzeug : 080 000 037 000 000  
Stellung : 4  
Positionierer : 081 702 003 749 037 <sup>ⓐ</sup>  
Ausdrückwerkzeug : 087 7CC 090 001 000

MINI-SNAP - Größe: 2 / 3

1 = Prüfmaß nach Montage

175 587 000 207 000	- 07 -
175 587 000 206 000	- 06 -
175 587 000 205 000	- 05 -
Zeichnungs - Nr.	Oberfl.

CAD: Pro/ENGINEER

				Maße ohne Toleranzangabe nach mittel DIN ISO 2768	Rohteil:		Rohgew.:	PE-Modell-Nr.:	
				2007	Tag	Name	CAD-Nr.:		Bl.:
				Bearb.	01.08.	D.Stein	00035913		
				Gepr.:			Benennung:		Maßstab:
				Norm.:			Buchse L0.9 cpl.		5:1
				 <b>otto dunkel gmbh</b>			Zeichnungs Nr.:		Vervielf. Pause
							175 587 000 2.. 000		
				Ersatz fuer:					Nr.
□	-----	20.09.07	M. Meier						
Aend-zust.	Aend.-Mitt.	Datum	Name						